

Edition 11

11108010501 Duschtürgriff

PRODUKT

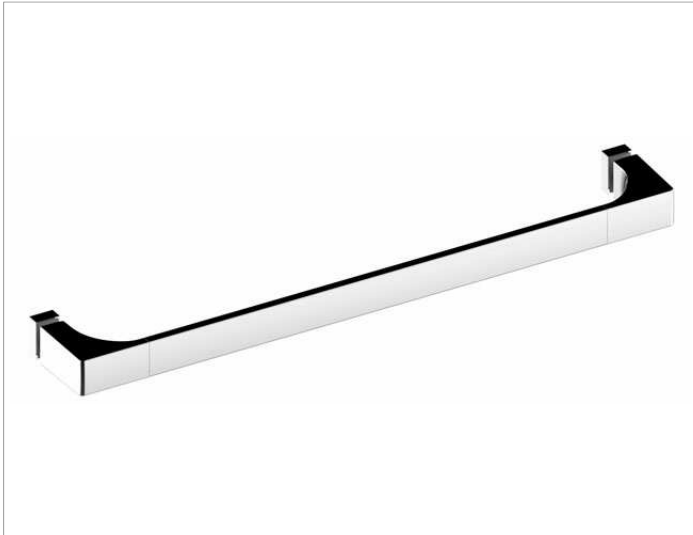

ZEICHNUNG

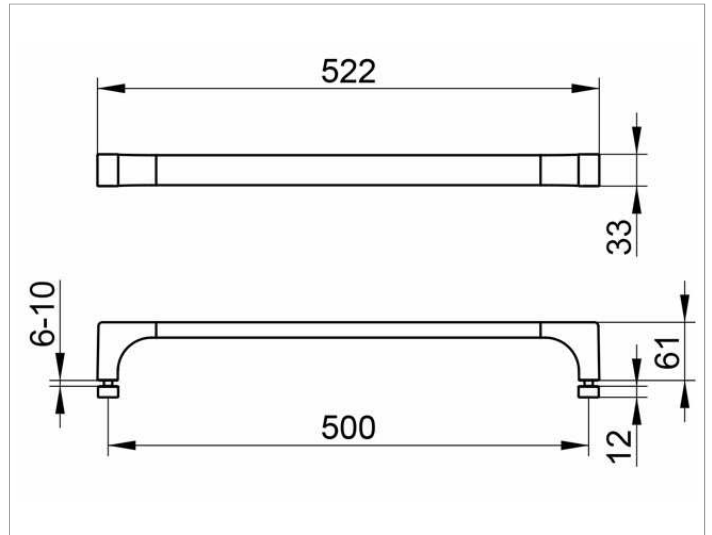

PRODUKTBESCHREIBUNG

mit Gegenplatten

OBERFLÄCHE

verchromt

ABMESSUNG

500 mm

AUSSCHREIBUNGSTEXT

KEUCO Edition11 Duschtürgriff mit Gegenplatten, 11108010501 hochglanzverchromter Duschtürgriff mit Gegenplatten, in geradlinigem Design und klarer geometrischer Formsprache, für Glasdicke 6-10 mm, antistatisch, leicht zu reinigen, Achsmaß 500 mm, bei einer Gesamtbreite von 522 mm, Ausladung 61 mm, Stärke der Gegenplatten 12 mm, Sondermaße auf Anfrage, Lieferung inkl. korrosionsfreiem Befestigungsmaterial