

BEDIENUNGS- UND EINBAUANLEITUNG

Sound Wave – die Akustikwanne.



Bluetooth ist eine eingetragene
Marke von Bluetooth SIG Inc.

- GB - Operating and installation instructions
Sound Wave
- NL - Gebruiksaanwijzing en montagehandleiding
Sound Wave
- F - Instructions de service et d'installation
Sound Wave
- I - Istruzioni per l'uso e di montaggio
Sound Wave

SOUND WAVE FÜR BADEWANNEN

Nehmen Sie sich ein wenig Zeit und lesen Sie diese Anleitung zum SOUND WAVE für Badewannen sorgfältig.

In dieser Anleitung werden die im Folgenden beschriebenen Piktogramme benutzt. Mit diesen Piktogrammen werden Anweisungen und Hinweise ausgezeichnet, die besondere Aufmerksamkeit erfordern.



Anweisungen und Hinweise die eine einwandfreie Funktion und einen reibungslosen Einbau des SOUND WAVE gewährleisten.



Ihre Gesundheit oder die der Benutzer kann beeinträchtigt werden.

ERKLÄRUNG

- Kaldewei hat diese Anleitung nach bestem Wissen erstellt.
- Kaldewei behält sich das Recht vor, Änderungen am Inhalt der Anleitung vorzunehmen, ohne damit die Verpflichtung zu übernehmen, Dritten davon Kenntnis zu geben.
- Kaldewei behält sich das Recht vor, Änderungen zur Verbesserung der technischen Anlage vorzunehmen, ohne damit die Verpflichtung zu übernehmen, Dritten davon Kenntnis zu geben. Lesen Sie gegebenenfalls beiliegende Zusatzinformationen.
- Kein Teil dieser Anleitung darf ohne ausdrückliche Genehmigung der Firma Kaldewei reproduziert oder anderweitig übertragen werden.

Auf das SOUND WAVE erhalten Sie eine landesübliche gesetzliche Gewährleistung (Deutschland zwei Jahre).



Alte beziehungsweise defekte Geräte sind umweltfreundlich gemäß den gesetzlichen Bestimmungen zu entsorgen.

D

GB







NL

F







I

Einbauanleitung
Installation Instructions

VERBINDLICHE EINBAUVORSCHRIFTEN

-  Das SOUND WAVE darf nur in dafür vorgesehenen Kaldewei Badewannen eingebaut werden.
Die Badewannenoberfläche ist beim Einbau des SOUND WAVE und dessen elektrischen Anschlusses vor Beschädigungen zu schützen.
-  Es ist eine Revisionsöffnung (200 mm x 200 mm) im Bereich der Steuerung vorzusehen.
-  Die Steuerung muss in einer Höhe von mindestens 6 cm über dem Boden angebracht werden.
-  Das Öffnen der Steuerung ist nur einem konzessionierten Elektro-Installateur erlaubt. Bei unerlaubtem Öffnen der Steuerung erlischt jeglicher Gewährleistungsanspruch.
-  Alle Arbeiten sind mit fachüblichen Werkzeugen durchzuführen.
-  Kaldewei empfiehlt die Badewanne mit einem geeigneten Schallschutz gegenüber dem Bauwerk auszustatten. Geeignete Schallschutzprodukte finden Sie in unserem Badewannen-zubehör.

ELEKTRISCHER ANSCHLUSS

-  Der elektrische Anschluss und die Behebung von Funktionsstörungen bzw. Defekten darf nur von einem Fachbetrieb durchgeführt werden.
-  Für den elektrischen Anschluss muss eine Versorgungsleitung 2 x 1,5 mm² bauseits vorhanden sein.
-  In der Versorgungsleitung muss ein allpolig trennender Hauptschalter mit mind. 3 mm Kontaktöffnung zur Ausschaltung des SOUND WAVE (Nichtbenutzung, Servicearbeiten) vorgesehen werden.
-  Die Installation ist für eine Versorgung mit Wechselspannung 230 V 50/60 Hz vorgesehen.
-  Der elektrische Anschluss muss über eine 16 A Sicherung abgesichert werden und darf nur über einen Fehlerstromschutzschalter (30 mA) vorgenommen werden.
-  Bei einem Umbau der Komponenten verfällt die Gewährleistung.

SICHERHEITSHINWEISE

 Das Gerät darf nicht durch Personen (einschließlich Kinder) mit eingeschränkten, physischen, sensorischen oder geistigen Fähigkeiten oder mangels Erfahrung und/oder mangels Wissen benutzt werden. Eine zulässige Ausnahme wäre, sie werden durch eine für ihre Sicherheit zuständige Person beaufsichtigt oder erhielten von ihr Anweisungen wie das Gerät zu benutzen ist.

 Kinder dürfen bei einem Bad nicht ohne Aufsicht gelassen werden. Es muss sichergestellt sein, dass Kinder weder vor, während oder nach einem Bad, mit dem Gerät spielen.

 Im Nassbereich der Badewanne dürfen nur geeignete Wiedergabegeräte nach Herstellerangaben verwendet werden.

TECHNISCHE DATEN

Nennspannung	220-230 V - 50/60 Hz
Nennleistungsaufnahme	42 W
Nennstromaufnahme	183 mA
Standby Leistung	0,5 W (nach EUP Richtlinie)

Gehäuse

Maße vom Gehäuse	200 mm x 150 mm x 75 mm
Anschlusskabel	Öfflex 2 x 0,75 mm ² , Länge 1,5 m
Temperaturbereich	5....50° C

Gehäuse-Körperschallwandler

Anschlusskabel-Körperschallwandler	Länge 3 m
Betriebstemperatur-Körperschallwandler	-25....70° C

Bluetooth® v2.1 + SSP (QDID B019599)

Das SOUND WAVE ist primärseitig mit einer Feinsicherung 630 mA - T (Bauform TR5) abgesichert. Sekundärseitig ist der Trafo mit einer Feinsicherung 2 A - T (Bauform TR5) pro Wicklung abgesichert.

D

GB

NL

F

I

Einbauanleitung
Installation Instructions

BLUETOOTH® FUNKTECHNIK

Bluetooth® Funktechnik ermöglicht eine kabellose Verbindungen zu kompatiblen Geräten. Für *Bluetooth*® Verbindungen ist es nicht erforderlich, dass zwischen dem SOUND WAVE und dem anderen Gerät eine Sichtverbindung besteht. Die Geräte dürfen aber höchstens zehn Meter voneinander entfernt sein. Verbindungen können durch Interferenzen aufgrund von Hindernissen wie Wänden oder anderen elektronischen Geräten beeinträchtigt werden.

KOPPELN UND VERBINDEN

Die nachfolgend beschriebenen Schritte beziehen sich auf den Anschluss eines Mobiltelefons, sind jedoch beim Anschluss eines PC oder ähnlichen Geräten identisch.

1. Die *Bluetooth*® Funktion am Telefon aktivieren und die Suche nach *Bluetooth*® Geräten starten.
2. In der Liste der gefundenen Geräte das SOUND WAVE auswählen (KALDEWEI- _ _ _ _ _).
3. Zum Koppeln und Herstellen der Verbindung zwischen SOUND WAVE und Telefon den *Bluetooth*® Passcode eingeben (den Passcode finden Sie am Gehäuse der Steuerung).



An einem der Körperschallwandler befindet sich ein Aufkleber mit dem Gerätenamen und Passcode. Den Aufkleber in dieser Einbauanleitung (Seite 24) einkleben oder die Daten vom Gehäuse der Steuerung notieren.

Das SOUND WAVE entspricht der *Bluetooth*® Spezifikation 2.1 + SSP.

Die folgenden Profile werden unterstützt: Advanced Audio Distribution (A2DP) 1.0 und Audio/Video Remote Control (AVRCP) 1.0.

Erkundigen Sie sich bei den Herstellern anderer Geräte über deren Kompatibilität mit diesem Gerät.

4. Nachdem die Verbindung zwischen SOUND WAVE und Telefon hergestellt ist, kann die Wiedergabe gestartet werden. Die Lautstärkenregelung erfolgt über das Telefon.
5. Das Telefon wird sich beim nächstemal automatisch (ohne Passcodeabfrage) mit dem SOUND WAVE verbinden sobald die *Bluetooth*® Funktion in Reichweite aktiviert ist. Gegebenenfalls ist noch das SOUND WAVE auszuwählen.
6. Bis zu 8 Geräte können im Pairingmode gespeichert werden. Wird ein weiteres Gerät hinzugefügt, wird das erst gepairte Gerät überschrieben.
7. Nach Trennung der Verbindung bzw. wenn das Wiedergabegerät außerhalb der Reichweite des SOUND WAVE ist, wird das Modul in ca. 5-10 Sekunden wieder in den Stand-by Betrieb geschaltet.

SOUND WAVE FOR BATHTUBS

Take a little time and read the installation instructions of the SOUND WAVE for bathtubs carefully.

In these installation instructions, the pictograms described below are used. They refer to instructions and notes which require your special attention.

 Instructions and notes which guarantee the perfect function and smooth installation of the SOUND WAVE.

 This may damage your health or that of any other user.

EXPLANATION

- Kaldewei has prepared these installation instructions to be as accurate as possible.
- Kaldewei reserves the right to change the contents of the installation instructions without being obliged to inform third parties.
- Kaldewei reserves the right to modify and to improve the technical portion without being obliged to inform third parties. Please read the attached addendum, if necessary.
- No part of these installation instructions may be reproduced or transferred otherwise without the express approval of Kaldewei.

On the SOUND WAVE, you will get a customary legal warranty (Germany two years).



Old or defective equipment units are to be disposed of in an environmentally compatible manner in accordance with the legal requirements.

D

GB







NL

F







I

Einbauanleitung
Installation Instructions

BINDING INSTALLATION INSTRUCTIONS

-  The SOUND WAVE should only be installed in Kaldewei bathtubs provided for this purpose.
-  When installing the SOUND WAVE and connecting it electrically, protect the surface of the bathtub from damage.
-  An inspection opening (200 mm x 200 mm) is to be provided in the area of the control.
-  The control unit is to be arranged at a height of at least 6 cm above the floor.
-  Only a certified electrical fitter is allowed to open the control unit. Any warranty claims will become void on unauthorized opening of the control unit.
-  All work has to be carried out using special technical tools.
-  Kaldewei recommends to provide the bathtub with suitable sound insulation from the building structure. You will find suitable sound insulation products in our bathtub accessories.

ELECTRICAL CONNECTION

-  The electrical connection and correction of faults and defects should only be effected by a specialist company.
-  For the electrical connection, a supply line 2 x 1.5 mm² should be available at the installation site.
-  In the supply line, a main switch isolating all poles with a contact opening of at least 3 mm for switching off the SOUND WAVE should be provided (non-use, servicing work).
-  The installation is planned for a supply with AC voltage of 230 V 50/60 Hz.
-  The electrical connection shall be protected by a 16 A fuse and be only made via a residual current-operated circuit breaker (30 mA).
-  If the components are converted, the warranty becomes void.

SAFETY NOTES

 The device should not be used by persons (including children) with limited physical, sensory or mental capacities or lacking experience and/or knowledge. A permissible exception is that they are supervised by a person responsible for their safety or they are instructed by this person how to use the device.

 Do not leave children unattended when bathing. It is to be ensured that children do not play with the device either before taking a bath or during and after the bath.

 In the wet area of the bathtub, only suitable playback devices should be used in accordance with the manufacturer's instructions.

TECHNICAL DATA

Nominal voltage	220-230 V - 50/60 Hz
Nominal power consumption	42 W
Nominal current consumption	183 mA
Standby power	0.5 W (acc. to EUP directive)
Housing	
Housing dimensions	200 mm x 150 mm x 75 mm
Connecting cable	Ölflex 2 x 0.75 mm ² , length 1.5 m
Temperature range	5....50° C
Housing structure-borne sound converter	
Connecting cable structure-borne sound converter	length 3 m
Operating temperature structure-borne sound converter	-25....70° C

Bluetooth® v2.1 + SSP (QDID B019599)

The SOUND WAVE is protected in the primary circuit by a fine-wire fuse 630 mA - T (type TR5). In the secondary circuit, the transformer is protected by a fine-wire fuse 2 A - T (type TR5) per winding.

D

GB

NL

F

I

Einbauanleitung
Installation Instructions

BLUETOOTH® WIRELESS TECHNOLOGY

Bluetooth® wireless technology allows wireless connections with compatible devices. For *Bluetooth*® connections it is not necessary that there is a visual contact between the SOUND WAVE and the other device. However, the maximum distance between the devices should not exceed 10 meters. connection may be impaired by interferences due to obstructions, such as walls or other electronic devices.

The SOUND WAVE conforms to the *Bluetooth*® specification 2.1 + SSP.

The following profiles are supported: Advanced Audio Distribution (A2DP) 1.0 and Audio/Video Remote Control (AVRCP) 1.0.

Please ask the manufacturers of other devices about their compatibility with this device.

COUPLING AND CONNECTING

The steps described below relate to the connection of a mobile phone, are however identical with the connection of a PC or similar devices.

1. Activate the *Bluetooth*® function on the phone and start search for *Bluetooth*® devices.
 2. Select Sound Wave in the list of found devices (KALDEWEI- _ _ _ _ _).
 3. For coupling and making the connection between the SOUND WAVE and phone, input the *Bluetooth*® pass code (you will find the pass code on the housing of the control unit).
-  On one of the structure-borne sound converters, there is a sticker showing the device name and pass code. Paste sticker in these installation instructions (page 24) or note down the data of the housing of the control unit.
4. After the connection between the SOUND WAVE and phone has been made playback can be started. The volume is controlled via the phone.
 5. Next time, the phone is automatically connected (without interrogation of the pass code) with the SOUND WAVE as soon as the *Bluetooth*® function within range has been activated. If necessary, the Sound WAVE is still to be selected.
 6. Up to eight devices can be stored in the pairing mode. If a device is added, the first paired device is overwritten.
 7. After disconnecting the connection or when the playback device is outside the range of the SOUND WAVE the module is again switched into the standby mode after about 5-10 sec.

SOUND WAVE VOOR BADKUIPEN

Neem de tijd en lees deze handleiding bij de SOUND WAVE voor badkuipen zorgvuldig door.

In deze handleiding worden de onderstaand beschreven symbolen gebruikt. Met deze symbolen worden instructies en aanwijzingen aangegeven die speciale aandacht verdienen.



Aanwijzingen en instructies die een probleemloze werking en een eenvoudige montage van de SOUND WAVE garanderen.



Uw gezondheid of die van de gebruikers kan in gevaar komen.

VERKLARING

- Kaldewei heeft deze handleiding naar beste eer en geweten opgesteld.
- Kaldewei behoudt zich het recht voor om wijzigingen aan de inhoud van de handleiding aan te brengen zonder daarmee verplicht te zijn derden hiervan in kennis te stellen.
- Kaldewei behoudt zich het recht voor om wijzigingen voor de verbetering van de technische installatie aan te brengen zonder daarmee verplicht te zijn derden hiervan in kennis te stellen. Lees eventueel de bijgevoegde aanvullende informatie.
- Niets uit deze handleiding mag zonder uitdrukkelijke toestemming van de firma Kaldewei worden gereproduceerd of op andere manieren worden overgedragen.

Voor de SOUND WAVE geldt de in het land gebruikelijke wettelijke garantie (Duitsland twee jaar).



Oude of defecte apparaten dienen op milieuvriendelijke wijze conform de wettelijke voorschriften te worden afgedankt.

D

GB







NL

F







I

Einbauanleitung
Montageanleitung

BINDENDE MONTAGEVOORSCHRIFTEN

-  De SOUND WAVE mag alleen in hiervoor bedoelde badkuipen van Kaldewei worden gemonteerd.
-  Het oppervlak van de badkuip dient bij de montage van de SOUND WAVE en de elektrische aansluiting hiervan te worden beschermd tegen beschadigingen.
-  Er dient een revisieopening (200 mm x 200 mm) in de buurt van de besturing te worden aangebracht.
-  De besturing moet op een hoogte van tenminste 6 cm boven de vloer worden aangebracht.
-  Het openen van de besturing is alleen toegestaan aan erkende elektromonteurs. Bij ongeoorloofd openen van de besturing vervalt elke aanspraak op garantie.
-  Alle werkzaamheden dienen met in dit vak gebruikelijk gereedschap te worden uitgevoerd.
-  Kaldewei adviseert om de badkuip te voorzien van een geschikte geluidsisolatie ten opzichte van de ombouw. Geschikte geluidsisolatieproducten vindt u bij onze badkuipaccessoires.

ELEKTRISCHE AANSLUITING

-  De elektrische aansluiting en het verhelpen van functiestoringen resp. defecten mag alleen door een vakbedrijf worden uitgevoerd.
-  Voor de elektrische aansluiting moet een voedingskabel 2 x 1,5 mm² ter plaatse aanwezig zijn.
-  In de voedingskabel moet een alpoelig scheidende hoofdschakelaar met min. 3 mm contactopening voor het uitschakelen van de SOUND WAVE (als deze langere tijd niet wordt gebruikt of voor onderhoudswerkzaamheden) zijn aangebracht.
-  De installatie is bedoeld voor een voeding met wisselspanning van 230 V 50/60 Hz.
-  De elektrische aansluiting moet via een 16 A zekering worden beveiligd en mag alleen door een aardlekschakelaar (30 mA) worden uitgevoerd.
-  Als de componenten wordt gemodificeerd, vervalt de garantie.

VEILIGHEIDSAANWIJZINGEN

 Het apparaat mag niet door personen (inclusief kinderen) met beperkte, fysieke, sensorieke of geestelijke vaardigheden of gebrek aan ervaring en/of kennis worden gebruikt. Een toegestane uitzondering is als deze personen onder toezicht staan van een voor hun veiligheid bevoegde persoon of van deze persoon aanwijzingen krijgen hoe het apparaat gebruikt moet worden.

 Kinderen mogen bij het baden niet zonder toezicht worden gelaten. Er zijn veiliggesteld dat kinderen niet vóór, tijdens of na een bad met het apparaat spelen.

 In de natte zone van de badkuip mogen alleen geschikte weergaveapparaten conform de gegevens van de fabrikant worden gebruikt.

TECHNISCHE GEGEVENS

Nominale spanning	220-230 V - 50/60 Hz
Nominaal opgenomen vermogen	42 W
Nominale stroomopname	183 mA
Stand-by vermogen	0,5 W (conform EUP-richtlijn)
Behuizing	
Afmetingen van de behuizing	200 mm x 150 mm x 75 mm
Aansluitkabel	Ölflex 2 x 0,75 mm ² , lengte 1,5 m
Temperatuurbereik	5...50° C
Contactgeluidisolatie behuizing	
Contactgeluidisolatie aansluitkabel	lengte 3 m
Bedrijfstemperatuur contactgeluidisolatie	-25...70° C

Bluetooth® v2.1 + SSP (QDID B019599)

De SOUND WAVE is primair beveiligd met een fijnzekering 630 mA - T (type TR5).
Secundair is de transformator per wikkeling beveiligd met een fijnzekering 2 A - T (type TR5).

D

GB

NL

F

I

Einbauanleitung
Montageanleitung

BLUETOOTH® RADIOTECHNIEK

Bluetooth® radiotechniek maakt een draadloze verbinding met compatibele apparaten mogelijk. Voor *Bluetooth*® verbindingen is het niet noodzakelijk dat tussen de SOUND WAVE en het andere apparaat een visuele verbinding bestaat. De apparaten mogen echter maximaal tien meter van elkaar zijn verwijderd. De verbindingen kunnen door interferenties door obstakels, zoals muren of andere elektronische apparaten worden belemmerd.

KOPPELEN EN VERBINDEN

De onderstaand beschreven stappen hebben betrekking op de aansluiting van een mobiele telefoon, zijn echter bij aansluiting van een pc of gelijksoortig apparaat identiek.

1. Activeer de *Bluetooth*® functie op de telefoon en start het zoeken naar *Bluetooth*® apparaten.
2. Selecteer in de lijst met gevonden apparaten de SOUND WAVE (KALDEWEI- _ _ _ _ _).
3. Voer voor het koppelen en maken van de verbinding tussen SOUND WAVE en de telefoon de *Bluetooth*® passcode in (de passcode staat op de behuizing van de besturing).



Op één van de contactgeluidisolaties bevindt zich een sticker met de naam van het apparaat en de passcode. Plak de sticker in deze montagehandleiding (pagina 24) of noteer de gegevens van de behuizing van de besturing.

De SOUND WAVE voldoet aan de *Bluetooth*® specificatie 2.1 + SSP.

De volgende profielen worden ondersteund: Advanced Audio Distribution (A2DP) 1.0 en Audio/Video Remote Control (AVRCP) 1.0.

Vraag bij de fabrikant van andere apparaten naar hun compatibiliteit met dit apparaat.

4. Nadat de verbinding tussen de SOUND WAVE en de telefoon is gemaakt, kan de weergave worden gestart. De volumeregeling vindt plaats via de telefoon.
5. De telefoon zal de volgende keer automatisch (zonder invoer van de passcode) worden verbonden met de SOUND WAVE, zodra de *Bluetooth*® functie binnen bereik is geactiveerd. Eventueel dient nog de SOUND WAVE worden geselecteerd.
6. Er kunnen maximaal 8 apparaten in de pairing-modus worden opgeslagen. Als nog een apparaat wordt toegevoegd, wordt het eerste gepairde apparaat overschreven.
7. Na het onderbreken van de verbinding resp. als het weergaveapparaat zich buiten het bereik van de SOUND WAVE bevindt, wordt de module in ca. 5-10 seconden weer in de stand-by modus geschakeld.

SOUND WAVE POUR BAIGNOIRES

Prenez le temps de lire avec attention les présentes instructions d'installation pour le SOUND WAVE pour baignoires.

Dans ces instructions d'installation, des pictogrammes sont utilisés qui sont décrits ci-après. Ces pictogrammes servent à marquer des instructions et renseignements qui demandent une attention particulière.

 Instructions et renseignements permettant d'assurer un fonctionnement irréprochable et une installation sans difficultés du SOUND WAVE.

 Votre santé ou la santé des utilisateurs peut être affectée de manière négative.

EXPLICATION

- Kaldewei a rédigé les présentes instructions d'installation selon les plus récentes normes et connaissances.
- Kaldewei se réserve le droit de procéder à des modifications au niveau du contenu des instructions d'installation sans obligation d'en informer des tiers.
- Kaldewei se réserve le droit de procéder à toute modification susceptible d'améliorer la conception technique sans obligation d'en informer des tiers. Le cas échéant, veuillez lire le complément d'information joint en annexe.
- Toute reproduction ou transmission à un tiers du contenu même partiel des présentes instructions d'installation exige impérativement l'autorisation expresse de la société Kaldewei.

Pour le SOUND WAVE nous accordons une garantie légale en fonction du pays (Allemagne = 2 ans).



Bauer1 geprüft
Sicherheit
Regelmäßige
Produktions-
überwachung
www.tuv.com
ID: 2300009000



L'élimination des appareils vieux ou défectueux doit se faire de manière écologique et dans le respect des règlements de la loi.

D

GB







NL

F







I

Einbauanleitung
Instructions de montage

PRESCRIPTIONS DE MONTAGE IMPÉRATIVES

-  Le SOUND WAVE ne peut être installé que dans des baignoires Kaldewei prévues à cet effet.
-  Lors du montage et du raccordement du SOUND WAVE, la surface de la baignoire doit être protégée contre tout endommagement.
-  Prévoir une ouverture d'inspection (200 mm x 200 mm) au niveau du dispositif de commande.
-  Le dispositif de commande doit être placé à une hauteur d'au moins 6 cm au-dessus du sol.
-  Seul un électricien installateur est autorisé à ouvrir la commande. Toute ouverture non autorisée de la commande provoque une suppression de toute exigence de la garantie.
-  Tous les travaux doivent être effectués avec les outils d'usage dans la profession.
-  Kaldewei recommande d'équiper la baignoire d'une protection acoustique appropriée par rapport au bâtiment. Dans nos accessoires pour baignoires, vous trouverez les produits de protection acoustique appropriés.

RACCORDEMENT ÉLECTRIQUE

-  Le raccordement électrique et l'élimination de perturbations fonctionnelles ou de défauts ne doivent être effectués que par une entreprise spécialisée.
-  Pour le raccordement électrique, une ligne d'alimentation 2 x 1,5 mm² doit être disponible chez le client.
-  Sur la ligne d'alimentation, il faut prévoir un interrupteur principal sectionnant sur tous les pôles avec une ouverture de contact d'au moins 3 mm pour mettre hors circuit le SOUND WAVE (non utilisation, travaux d'entretien).
-  L'installation est prévue pour l'alimentation en tension alternative 230 V 50/60 Hz.
-  Le raccordement électrique doit être protégé par un coupe-circuit 16 A et ne doit se faire que moyennant un interrupteur à déclenchement par courant de défaut (30 mA).
-  Si les composants sont transformés, la garantie devient caduque.

INSTRUCTIONS DE SÉCURITÉ

 L'appareil ne doit pas être utilisée par des personnes (y compris les enfants) qui ne sont pas en possession de toutes leurs facultés physiques, sensorielles ou mentales ou qui ne disposent pas de l'expérience et/ou des connaissances suffisantes. Une exception admissible serait la surveillance de ces personnes par une personne compétente qui serait responsable de leur sécurité et pourrait leur donner des instructions concernant l'utilisation l'appareil.

 Lors d'un bain, ne laissez jamais les enfants sans surveillance. Il faut assurer que les enfants ne jouent avec l'appareil ni avant, ni pendant ou après le bain.

 Dans la partie humide de la baignoire, on ne peut utiliser que des appareils de diffusion sonore conformes aux indications du fabricant.

CARACTÉRISTIQUES TECHNIQUES DE LA COMMANDE

Tension nominale	220-230 V - 50/60 Hz
Puissance nominale absorbée	42 W
Intensité du courant nominal absorbé	183 mA
Puissance en stand-by	0,5 W (conforme à la directive EUP)
Boîtier	
Dimensions du boîtier	200 mm x 150 mm x 75 mm
Câble de raccordement	Ölflex 2 x 0,75 mm ² , longueur 1,5 m
Plage de température	5....50° C
Convertisseur de bruits corporels du boîtier	
Câble de raccordement du convertisseur de bruits corporels	longueur 3 m
Température de fonctionnement - convertisseur de bruits corporels	-25....70° C

Bluetooth® v2.1 + SSP (QDID B019599)

Le SOUND WAVE est, côté primaire, protégé par un fusible fin 630 mA - T (forme TR5). Côté secondaire, le transformateur est protégé par un fusible fin 2 A - T (forme TR5) pour chaque bobine.

TECHNIQUE RADIO BLUETOOTH®

La technique radio *Bluetooth*® permet d'avoir des connexions sans fil avec des appareils compatibles. Pour les connexions *Bluetooth*® il n'est pas nécessaire qu'il y ait une connexion visible entre le SOUND WAVE et l'autre appareil. Mais les appareils peuvent être distants au maximum de dix mètres l'un de l'autre. Les connexions peuvent être perturbées par des interférences en raison d'obstacles comme des murs ou d'autres appareils électroniques.

Le SOUND WAVE répond à la spécification *Bluetooth*® 2.1 + SSP.

Les profils suivants sont compatibles : Advanced Audio Distribution (A2DP) 1.0 et Audio/Video Remote Control (AVRCP) 1.0.

Renseignez-vous auprès des fabricants d'autres appareils sur la compatibilité avec cet appareil.

BRANCHER ET CONNECTER

Les étapes décrites ci-après se réfèrent au branchement d'un téléphone mobile, cependant elles sont identiques pour le branchement d'un PC ou d'appareils similaires.

1. Activer la fonction *Bluetooth*® sur le téléphone et démarrer la recherche d'appareils *Bluetooth*®.
2. Dans la liste des appareils détectés, sélectionner le SOUND WAVE (KALDEWEI- _ _ _ _ _).
3. Pour brancher ou établir la connexion entre SOUND WAVE et le téléphone, rentrer le code *Bluetooth*® (vous trouverez le code sur le boîtier de la commande).



Sur un des convertisseurs de bruits corporels se trouve un autocollant portant le nom de l'appareil et le code. Coller l'autocollant dans ce mode d'emploi (page 24) ou noter les données du boîtier de la commande.

4. Après avoir établi la connexion entre SOUND WAVE et le téléphone, la lecture peut démarrer. Le réglage du volume se fait avec le téléphone.
5. La prochaine fois, le téléphone se connectera automatiquement (sans interrogation du code) avec le SOUND WAVE dès que la fonction *Bluetooth*® est activée à une distance accessible. Le cas échéant, il faut encore sélectionner le SOUND WAVE.
6. Il est possible de mémoriser jusqu'à 8 appareils en mode Pairing. Lorsqu'un autre appareil est ajouté, le premier appareil de la paire est écrasé.
7. Après coupure de la connexion respectivement lorsque l'appareil de diffusion sonore est hors de portée, du SOUND WAVE, le module commute dans les 5 à 10 secondes en mode stand-by.

SOUND WAVE PER VASCHE DA BAGNO

Concedetevi qualche minuto per leggere con attenzione queste istruzioni di montaggio di SOUND WAVE per vasche da bagno.

Nelle istruzioni di montaggio si fa uso dei pittogrammi descritti nel seguito, i quali caratterizzano istruzioni ed avvertenze che richiedono un'attenzione particolare. Nelle istruzioni di montaggio si fa uso dei pittogrammi descritti nel seguito, i quali caratterizzano istruzioni ed avvertenze che richiedono un'attenzione particolare.

 Istruzioni e informazioni che assicurano un funzionamento perfetto ed una installazione senza difficoltà di SOUND WAVE.

 Può nuocere alla vostra salute o a quella dell'utente.

SPIEGAZIONE

- Kaldewei ha redatto le presenti istruzioni di montaggio secondo scienza e coscienza.
- Kaldewei si riserva il diritto di modificare il contenuto delle istruzioni di montaggio senza assumersi l'obbligo di comunicarle a terzi.
- Kaldewei si riserva il diritto di apportare modifiche per migliorare le caratteristiche tecniche del prodotto senza assumersi l'obbligo di comunicarle a terzi. Leggere eventualmente le informazioni supplementari in allegato.
- Nessuna parte delle presenti istruzioni di montaggio può essere riprodotta o altrimenti trasmessa senza l'espressa autorizzazione della Kaldewei.

SOUND WAVE è coperto dalla consueta garanzia del paese d'installazione secondo le disposizioni di legge (in Germania due anni).



Gli apparecchi vecchi o difettosi sono da smaltire in modo ecologico ed in conformità alle disposizioni del regolamento legale.

D

GB







NL

F







I

Einbauanleitung
Istruzioni di montaggio

NORME VINCOLANTI PER IL MONTAGGIO

-  SOUND WAVE deve essere montato solo nelle vasche da bagno Kaldewei predisposte.
-  Durante il montaggio ed il collegamento elettrico di SOUND WAVE, proteggere la superficie della vasca da bagno.
-  Si deve prevedere un'apertura d'ispezione (200 mm x 200 mm) nell'ambito del dispositivo di comando.
-  Il dispositivo di comando deve essere posato ad una altezza di almeno 6 cm al di sopra del pavimento.
-  L'apertura del dispositivo di comando è consentita solo ad un elettricista autorizzato. In caso di apertura non autorizzata del dispositivo di comando, la garanzia concessa diventa nulla.
-  Tutti i lavori vengono eseguiti con attrezzi consueti.
-  Kaldewei consiglia di dotare la vasca da bagno di un isolamento acustico adatto rispetto all'edificio. Prodotti adatti per l'isolamento acustico possono essere trovati nei nostri accessori per vasche da bagno.

COLLEGAMENTO ELETTRICO

-  Il collegamento elettrico e l'eliminazione di disturbi funzionali o di difetti devono essere eseguiti solo da una ditta specializzata.
-  Per il collegamento il cliente deve disporre di una linea d'alimentazione 2 x 1,5 mm².
-  Sulla linea d'alimentazione deve essere a disposizione un interruttore principale sezionante su tutti i poli con una apertura di contatto di almeno 3 mm per il disinnesto del dispositivo di comando (non utilizzazione, lavori di manutenzione).
-  L'installazione è prevista per una tensione alternata di 230 V 50/60 Hz.
-  Il collegamento elettrico del dispositivo di comando deve essere protetto da un fusibile 16 A e deve farsi solo con interruttore differenziale (30 mA).
-  In caso di modifica dei componenti, la garanzia concessa è nulla.

NORME VINCOLANTI PER IL MONTAGGIO

 Il dispositivo non deve essere utilizzato da persone (compresi i bambini) non in pieno possesso delle proprie facoltà fisiche, sensoriali o mentali o persone che non hanno l'esperienza e/o le conoscenze necessarie. Un'eccezione ammissibile è il caso in cui queste persone sono sorvegliate da un'altra persona responsabile della loro sicurezza e che può informarli sull'uso corretto del dispositivo.

 I bambini non devono restare nel bagno senza sorveglianza. Deve essere assicurato che i bambini non giuochino con il dispositivo, né prima del bagno né durante o dopo il bagno.

 Nella zona immediatamente circostante la vasca da bagno si devono utilizzare solo apparecchi di riproduzione conformi alle indicazioni del produttore.

DATI TECNICI DEL DISPOSITIVO DI COMANDO

Tensione nominale	220-230 V - 50/60 Hz
Potenza nominale assorbita	42 W
Corrente nominale assorbita	183 mA
Potenza in stand-by	0,5 W (secondo la direttiva EUP)
Alloggiamento	
Dimensioni dell'alloggiamento	200 mm x 150 mm x 75 mm
Cavo di collegamento	Ölflex 2 x 0,75 mm ² , lunghezza 1,5 m
Campo di temperatura	5....50° C
Eccitatore fonico della vasca	
Cavo di collegamento dell'eccitatore fonico della vasca	Lunghezza 3 m
Temperatura di esercizio dell'eccitatore fonico della vasca	-25....70° C

Bluetooth® v2.1 + SSP (QDID B019599)

Sul lato del primario, SOUND WAVE è protetto da un fusibile per correnti deboli da 630 mA T (forma TR5). Sul lato del secondario, il trasformatore è protetto da un fusibile per correnti deboli da 2 A T (forma TR5) per avvolgimento.

D

GB

NL

F

I

Einbauanleitung
Istruzioni di montaggio

TECNOLOGIA DI TRASMISSIONE A RADIOFREQUENZA BLUETOOTH®

La tecnologia di trasmissione a radiofrequenza *Bluetooth*® consente un collegamento senza cavi con dispositivi compatibili. Per i collegamenti *Bluetooth*® non è necessario che tra SOUND WAVE e l'altro dispositivo sia presente un collegamento visivo senza ostacoli interposti. I dispositivi non devono trovarsi tuttavia ad una distanza reciproca maggiore di dieci metri. Il collegamento può essere influenzato negativamente da interferenze causate dagli ostacoli, ad esempio da pareti, o da altri apparecchi elettronici.

SOUND WAVE è conforme alla specifica *Bluetooth*® 2.1 + SSP.

Vengono supportati i seguenti profili: Advanced Audio Distribution (A2DP) 1.0 e Audio/Video Remote Control (AVRCP) 1.0.

Per la compatibilità di questo dispositivo con altri apparecchi si prega di informarsi dai produttori di questi ultimi.

SINTONIZZAZIONE E COLLEGAMENTO

Le operazioni descritte qui di seguito riguardano il collegamento di un telefono cellulare, ma devono essere compiute anche per collegare un PC o dispositivi simili.

1. Attivare la funzione *Bluetooth*® del cellulare ed avviare la ricerca di dispositivi *Bluetooth*®.
 2. Nell'elenco dei dispositivi trovati selezionare SOUND WAVE (KALDEWEI- _ _ _ _ _ _ _ _).
 3. Per sintonizzare ed attivare il collegamento tra SOUND WAVE ed il cellulare immettere il codice di accesso *Bluetooth*® (il codice di accesso si trova sull'alloggiamento del dispositivo di comando).
-  Su uno degli eccitatori fonici della vasca si trova un'etichetta recante il nome del dispositivo ed il codice di accesso. Incollare l'etichetta nelle presenti istruzioni di montaggio (pagina 24) o annotarsi i dati riportati sull'alloggiamento del dispositivo di comando.
4. Dopo aver attivato il collegamento tra SOUND WAVE ed il cellulare si può avviare la riproduzione. Il volume viene regolato tramite il cellulare.
 5. La volta successiva il cellulare si collegherà automaticamente (senza richiedere il codice di accesso) a SOUND WAVE appena si attiva la funzione *Bluetooth*® all'interno del campo di copertura. Eventualmente occorre selezionare anche SOUND WAVE.
 6. Si possono memorizzare massimo 8 dispositivi in modalità di sintonizzazione. Aggiungendo un altro dispositivo, il primo dispositivo sintonizzato viene sovrascritto.
 7. Disattivando il collegamento o portando il dispositivo di riproduzione all'esterno del campo di copertura di SOUND WAVE, entro 5-10 secondi circa il modulo ritorna nella modalità di stand-by.

LIEFERUMFANG

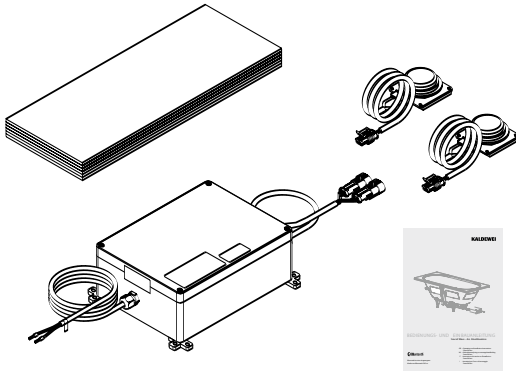

SCOPE OF SUPPLY
LEVERINGSOMVANG
ÉTENDUE DE LIVRAISON
VOLUME DI FORNITURA

D

GB

NL

F

I

Einbauanleitung
Installation Instructions

KÖRPERSCHALLWANDLER BEFESTIGEN

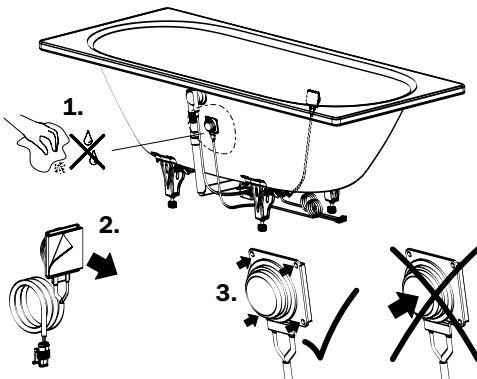

FASTEN STRUCTURE-BORNE
SOUND CONVERTER
CONTACTGELUIDISOLATIE
BEVESTIGEN
FIXER LE CONVERTISSEUR DE
BRUITS CORPORELS
FISSAGGIO DELL'ECCITATORE
FONICO DELLA VASCA

AKUSTIKPLATTEN AUFKLEBEN

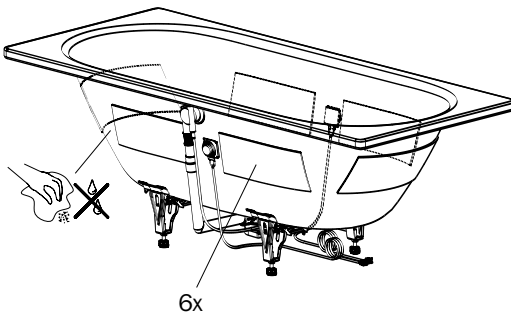

CEMENT ACOUSTIC PANELS IN
POSITION
AKOESTIEKPLATEN OPPLAKKEN
COLLER LES PLAQUES
ACOUSTIQUES
INCOLLAGGIO DEI PANNELLI
ACUSTICI

STEUERUNG ANSCHLIESSEN

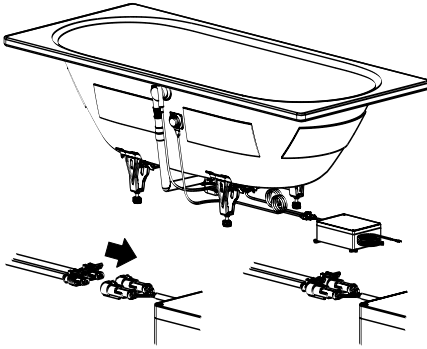

CONNECT CONTROL UNIT
BESTURING AANSLUITEN
BRANCHER LA COMMANDE
COLLEGAMENTO DEL
DISPOSITIVO DI COMANDO

STEUERUNG BEFESTIGEN

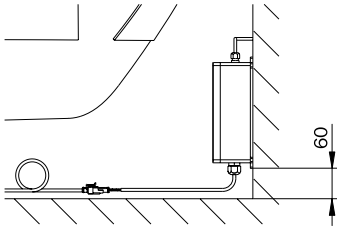

FASTEN CONTROL UNIT
BESTURING BEVESTIGEN
FISSARE DISPOSITIVO DI
COMANDO
FISSAGGIO DEL DISPOSITIVO
DI COMANDO

REVISIONSÖFFNUNG

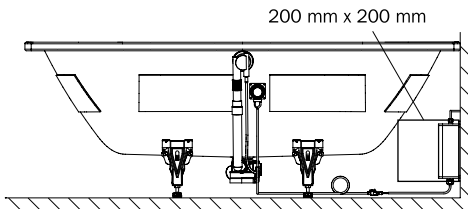

INSPECTION OPENING
REVISIEOPENING
OUVERTURE D'INSPECTION
APERTURA D'ISPEZIONE

POSITION STEUERUNG BEI FREISTEHENDEN BADEWANNEN

POSITION CONTROL UNIT ON FREE-STANDING BATHTUBS / POSITIE BESTURING BIJ VRIJSTAANDE BADKUIPEN / POSITION DE LA COMMANDE POUR DES BAIGNOIRES INDÉPENDANTES / POSIZIONE DEL DISPOSITIVO DI COMANDO PER VASCHE DA BAGNO NON A CONTATTO CON PARETI

Mod. 951-7

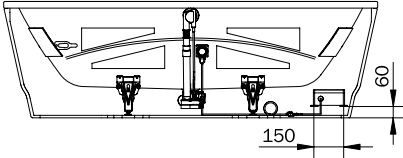

Mod. 733-7 / 734-7 / 735-7

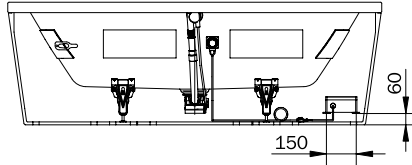

Mod. 115-7

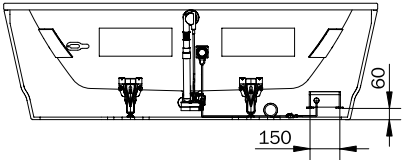

Mod. 127-7 / 128-7

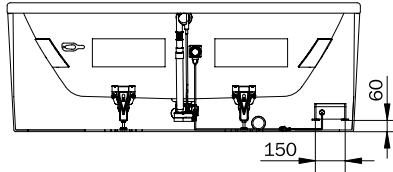

Mod. 184-7

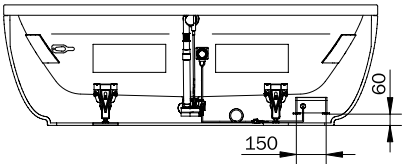

Mod. 144-7

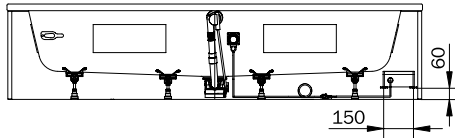

D

GB

NL

F

I

Einbauanleitung
Installation Instructions

ANSCHLUSSPLAN

CONNECTION DIAGRAM
AANSLUITSCHEMA
PLAN DE CONNEXIONS
SCHEMA DI COLLEGAMENTO

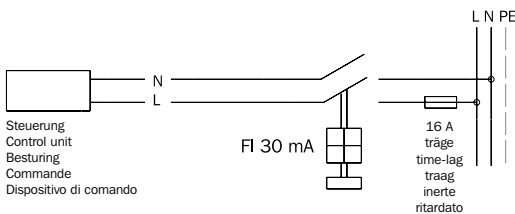

PASSCODE

KALDEWEI - _ _ _ _ _

PIN: _ _ _ _ _

Gerätename /
Device name /
Naam apparaat /
Nom de l'appareil /
Nome del dispositivo

Passcode /
Pass code /
Passcode /
Code /
Codice di accesso

PASS CODE
PASSCODE
CODE
CODICE DI ACCESSO

KALDEWEI

Franz Kaldewei GmbH & Co. KG
Beckumer Strasse 33-35
59229 Ahlen
Germany
Tel. +49 2382 785 0
Fax +49 2382 785 200
www.kaldewei.com

03/2013