

A³form

Technisches Datenblatt

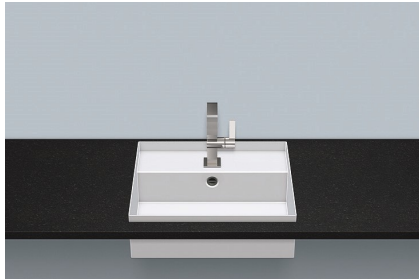

Einbaubecken

EB.ST500H

Artikelnummer: 2235603000

Designpartner: sieger design



Eigenschaften

Artikelbezeichnung

EB.ST500H

Artikelnummer

2235603000

Standardfarbe

Weiß

Serienausführung

mit Hahnloch, mit Überlauf

Abmessungen

500 x 420 x 174 mm

Material

Glasierter Stahl

Nettogewicht

11,90 kg

Montage

für den Einbau von unten

Zubehör

Siphon SI.2, Siphon SI.3, Schaftventil VT.1, Schaftventil VTI.1

Armaturenhinweis

Optimaler Auftreffbereich ca. 115 - 145 mm ab Mitte Hahnloch.

Optimales Auftreffen auf der Beckenmulde bei Armaturen mit senkrechtem Auslauf (Auftreffwinkel 90°) und mit eingebautem Perlator.

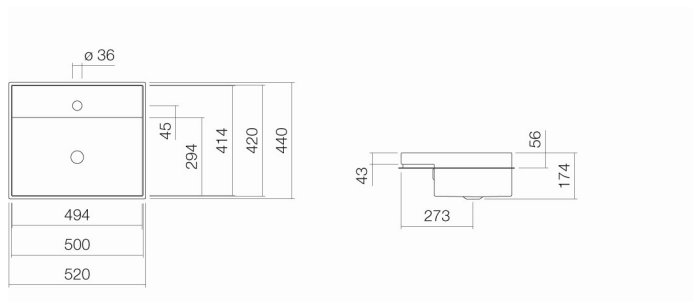

Ausschreibungstext

Einbaubecken, rechteckig, 500 x 420 mm, aufgeteilt in zwei Ebenen, Mulde 494 x 294 mm, Muldentiefe 174 mm und Armaturenbank hinter Mulde, 494 x 120 mm, Tiefe 43 mm, Beckenrand oberhalb der Platte umlaufend 25 mm herausstehend, innen und außen glasiert, Weiß, optimiert für den Einbau in 30 mm starke Platten, mit Hahnloch und Überlauf, inklusive Überlaufgarnitur

Fabrikat: Alape

Modell: EB.ST500H